



Circolare n° 08/2014

Data: 14.10.2014

Tipologia: Novità

pag. 1/2

Adattatore per soglia Transit estensibile

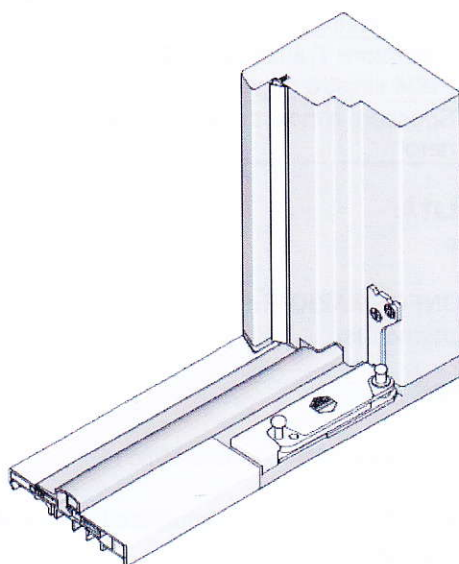

VANTAGGIO PRINCIPALE:

Questo adattatore permette di montare la ferramenta a scomparsa 150 kg sulla soglia Estensibile da 24 mm.

MAICO SRL a socio unico

ZONA ARTIGIANALE, 15

I-39015 S. LEONARDO (BZ)

TEL +39 0473 65 12 00

FAX +39 0473 65 13 00

info@maico.com

www.maico.com

C.F., Part.IVA e cod.ID.: IT 00871900213

Registro delle imprese BZ 00871900213

Capitale sociale € 3.120.000,00 int. vers.

Società del gruppo Maco soggetta a direzione e

coordinamento ai sensi dell'art. 2497 CC

VALORIZZIAMO IL SERRAMENTO



CODICE E DESCRIZIONE:

468163	Adattatore Transit estensibile per ferramenta a scomparsa 150kg universale destro grigio
468164	Adattatore Transit estensibile per ferramenta a scomparsa 150kg universale sinistro grigio
468165	Adattatore Transit estensibile per ferramenta a scomparsa 150kg PB24 destro grigio
468166	Adattatore Transit estensibile per ferramenta a scomparsa 150kg PB24 sinistro grigio
368390	Spessore a incastro per cerniera angolare a scomparsa 150kg nero

DISPONIBILITÀ:

A magazzino

MAGGIORI INFORMAZIONI:

[Istruzioni di montaggio](#)

REFERENTE:

Roland Santer
Product & Application Management Maico

Per domande o chiarimenti può contattare l'agente Maico di zona:

www.maico.com/agenti

MAICO SRL a socio unico

ZONA ARTIGIANALE, 15

I-39015 S. LEONARDO (BZ)

TEL +39 0473 65 12 00

FAX +39 0473 65 13 00

info@maico.com

www.maico.com

C.F., Part.IVA e cod.ID.: IT 00871900213

Registro delle imprese BZ 00871900213

Capitale sociale € 3.120.000,00 int. vers.

Società del gruppo Maico soggetta a direzione e coordinamento ai sensi dell'art. 2497 CC

TRANSIT



Montaggio ferramenta
a scomparsa

Montage völlig
verdeckte Beschläge

Montaje herraje oculto

Συναρμολόγηση
κρυφού μηχανισμού.

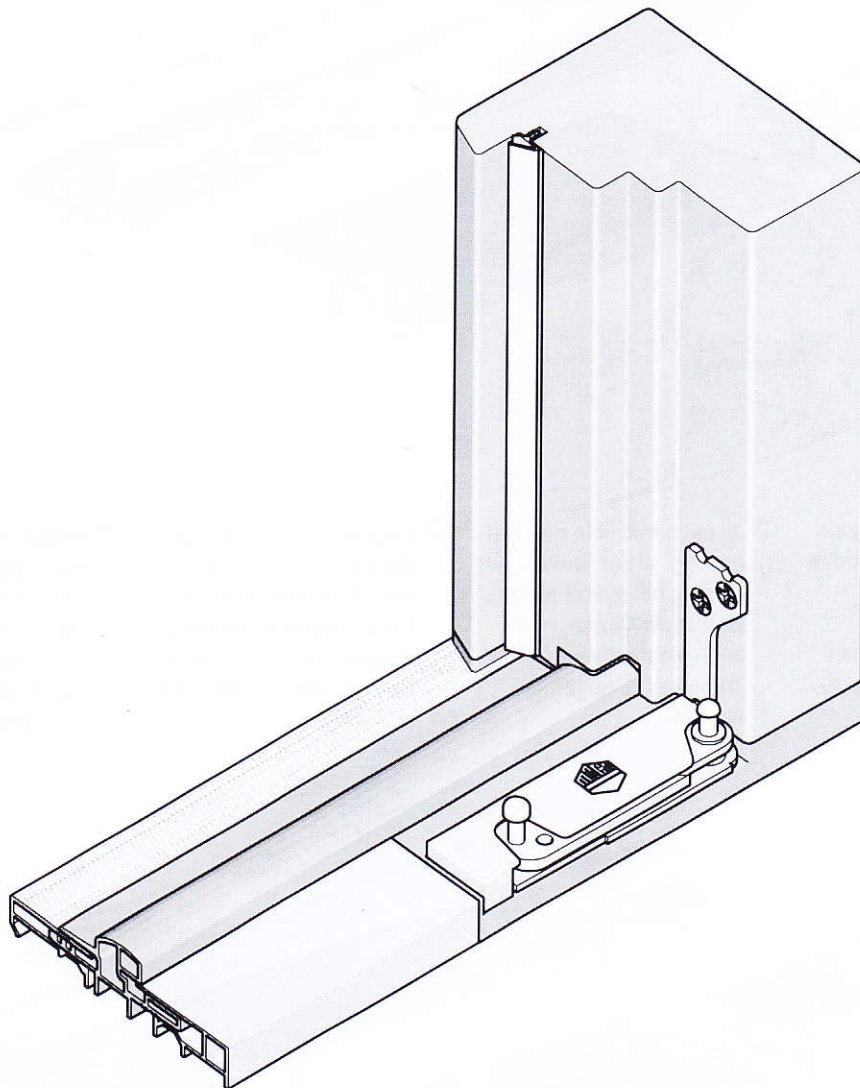

① Regolare la larghezza della soglia (vedi p. 5 e 7)

① Breite der Schiene einstellen (siehe S. 5 u. 7)

① Regular la anchura del umbral (ver d.5 y 7)

① Ρυθμίστε το πλάτος του κατωκασιού (βλ. Σελ 5 και 7)

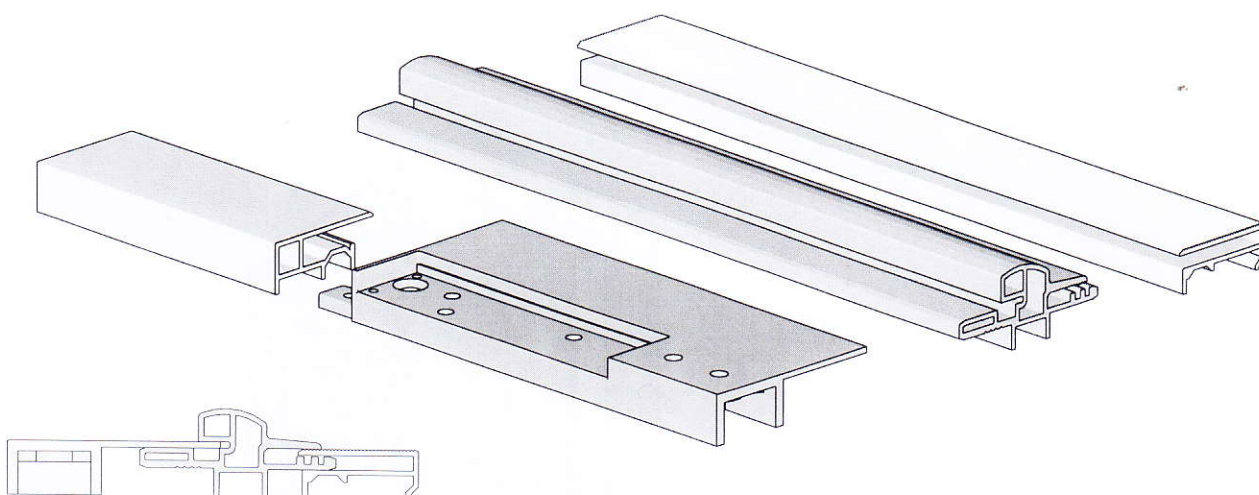

② Regolare l'ala dell'adattatore in base alla profondità $\leftarrow a \rightarrow$ della battuta **(A)**; per battute ≤ 42 mm occorre troncare anche il taglio termico centrale **(B)**.

② Je nach Falztiefe den Adapter **(A)** in der Breite $\leftarrow a \rightarrow$ kürzen; bei einer Falztiefe kleiner als 42 mm, muss auch die thermische Trennung **(B)** abgefräst werden.

② Regular el ala del adaptador en base a la profundidad **(A)** de la solapa $\leftarrow a \rightarrow$. Para solapas inferiores o iguales a 42mm es necesario cortar también perfil central **(B)**.

② Ρυθμίστε το φτερό του προσαρμογέα σε σχέση με το πλάτος $\leftarrow a \rightarrow$ της πατούρας **(A)**; Για πατούρες ≤ 42 mm χρειάζεται να σκαφτεί και η θερμοδιακοπή **(B)**.

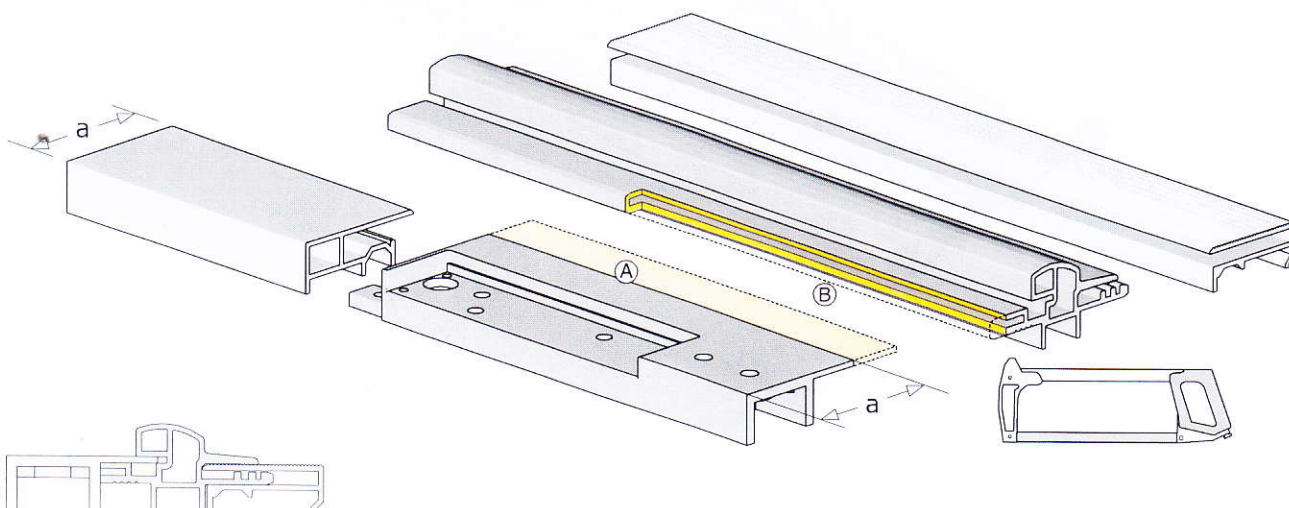

③ Tagliare la testa dell'adattatore della stessa misura dell'appoggio del montante $\leftarrow a \rightarrow$; sottrarre la larghezza dell'adattatore $\leftarrow b \rightarrow$ quando si dimensiona il profilo in alluminio.

③ Den Adapter auf die Breite des Stockes $\leftarrow a \rightarrow$ anpassen; das Aluminiumprofil um die Länge des Adapters $\leftarrow b \rightarrow$ kürzen.

③ Cortar la testa del adaptador de la misma medida del apoyo del montante $\leftarrow a \rightarrow$ sustraer la anchura del adaptador $\leftarrow b \rightarrow$ cuando se dimensiona el perfil de aluminio.

③ Κόψτε την κεφαλή του προσαρμογέα στο πλάτος της κάσας (μπόι), $\leftarrow a \rightarrow$ Αφαιρέστε το πλάτος του προσαρμογέα $\leftarrow b \rightarrow$ στην περίπτωση προφίλ αλουμινίου.

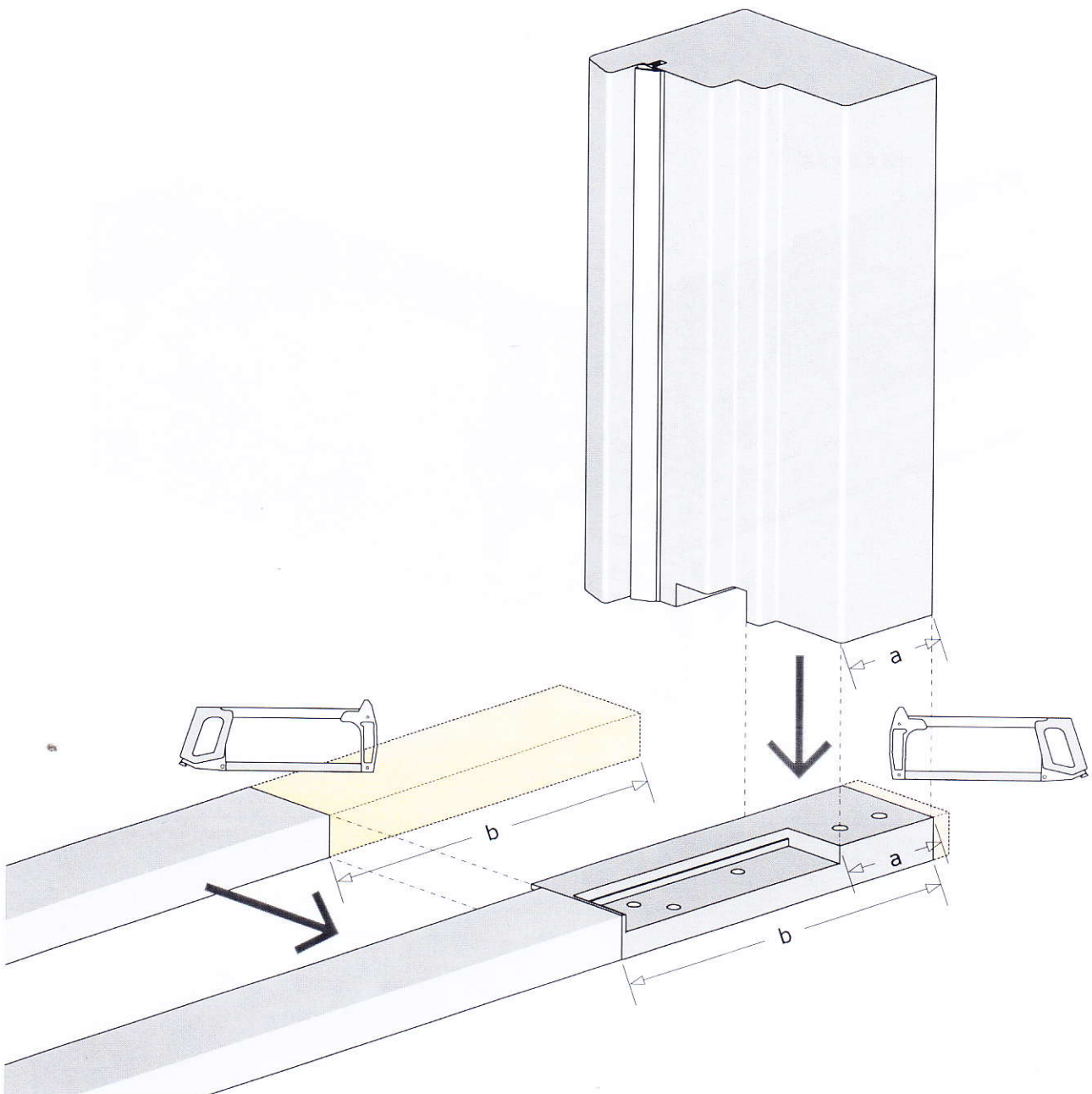

TRANSIT



④ Avvitare le componenti con viti a testa svasata; prestare attenzione a fissare l'adattatore al profilo in alluminio ④.

④ Den Adapter am Stock und Aluprofil ④ mit Senkkopfschrauben verschrauben.

④ Fijar los componentes con tornillos a la testa rebajada; Prestar atención a fijar el adaptador al perfil de aluminio ④.

④ Βιδώστε τα μέρη με βίδες χωρίς κεφαλή, δώστε προσοχή να στερεωθεί ο προσαρμογέας καλά, στην περίπτωση που χρησιμοποιείτε κούφωμα με προφίλ αλουμινίου ④.

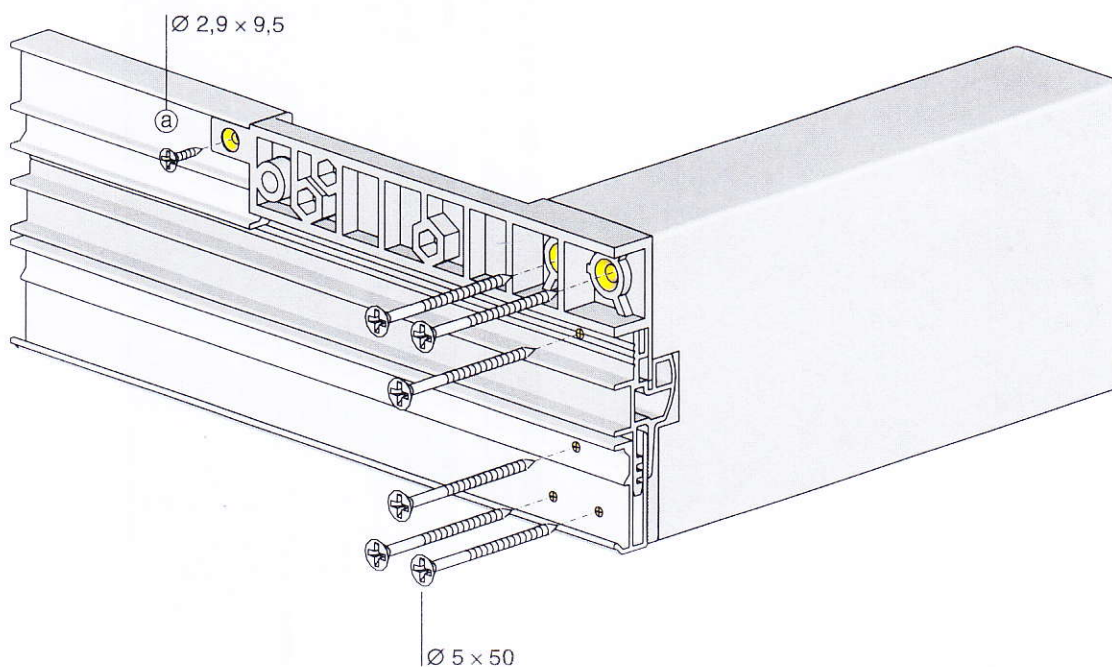

TRANSIT



⑤ Avvitare la cerniera.

⑤ Ecklager verschrauben.

⑤ Fijar la bisagra.

⑤ Βιδώστε τον μεντεσέ.

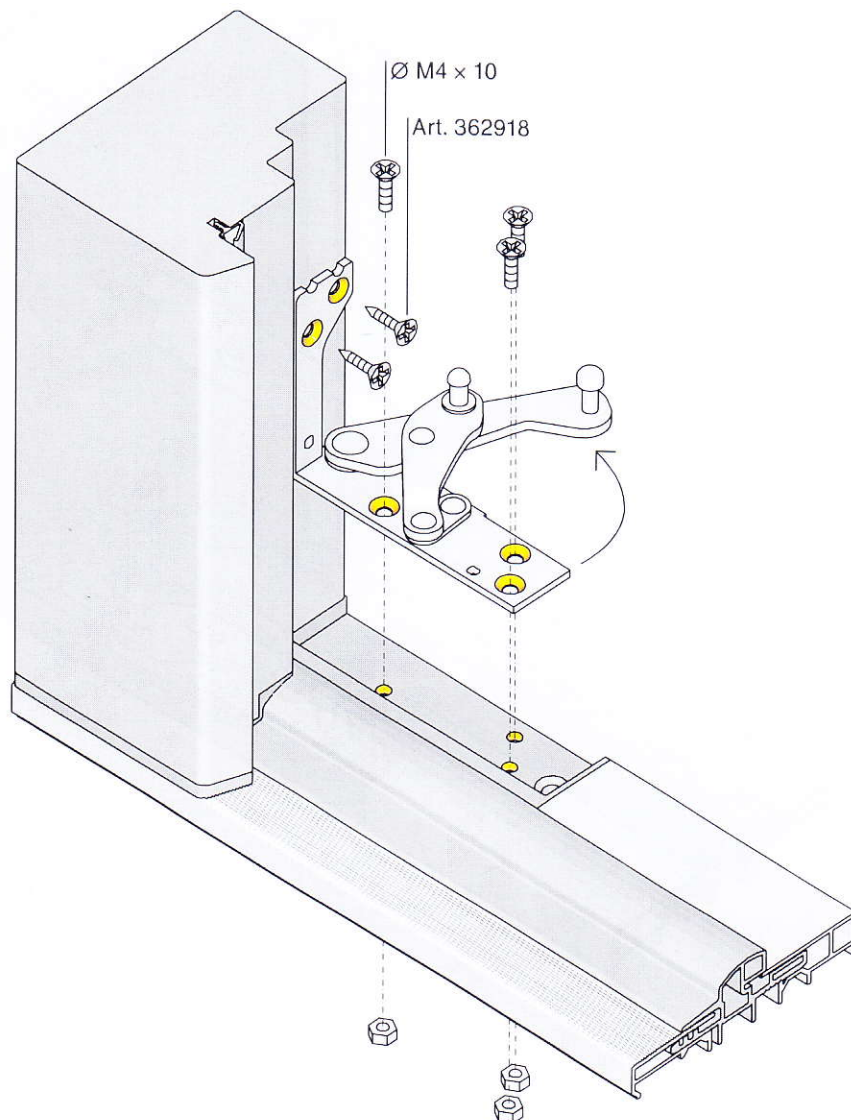

⑥ Quando si posa il serramento, avvitare la sede cerniera al pavimento ② e collocare il coperchio sopra la cerniera. .

⑥ Bei der Montage am Bau, den Adapter am Boden ② festschrauben und Abdeckung aufklipsen.

⑥ Cuando se posa el cerramiento, fijar la base de la bisagra al suelo ② y colocar el embellecedor de la bisagra.

⑥ Κατά την τοποθέτηση του κουφώματος, βιδώστε την βάση του μεντεσέ στο πάτωμα ② και στη συνέχεια τοποθετήστε το καπάκι.

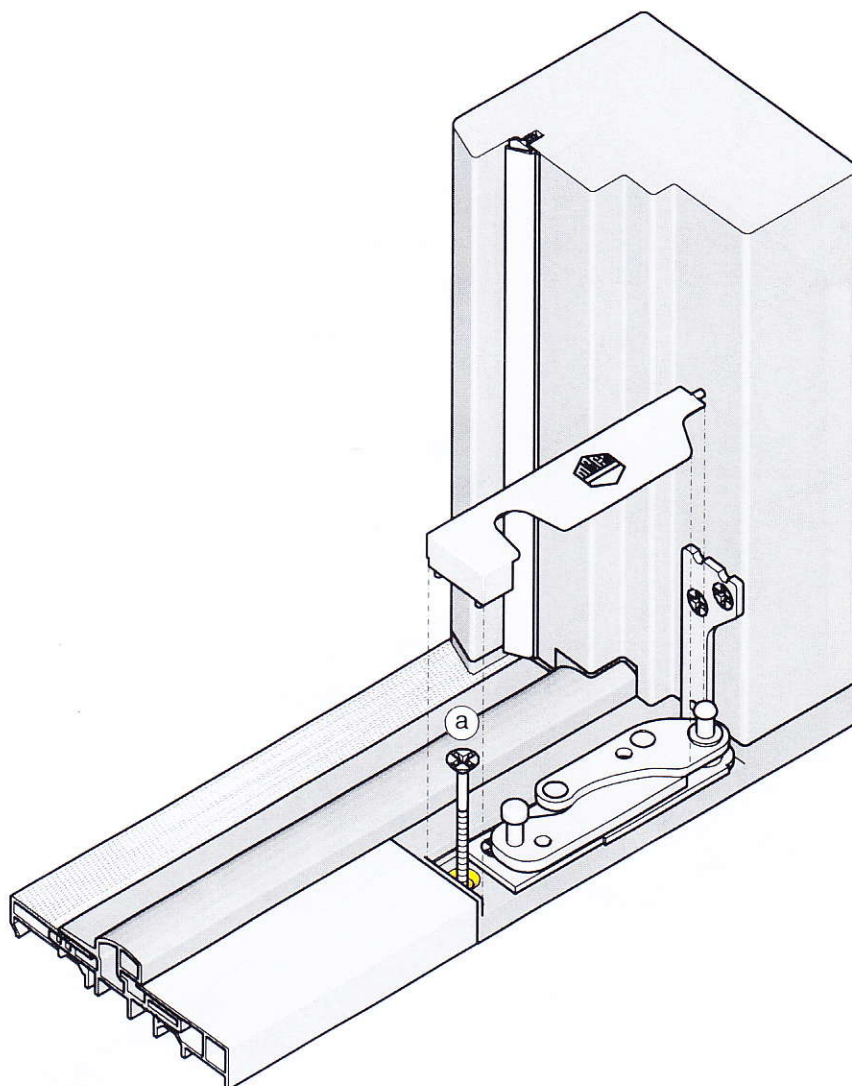

TRANSIT



⑦ Rimuovere la testa in plastica ① e applicare a scatto lo spessore ②.

⑦ Klemhalter ① von Ecklagenband entfernen und Unterlage ② aufklipsen.

⑦ Retirar la pieza de plástico ① y aplicar a presión el espesor ②.

⑦ Αφαιρέστε το πλαστικό καπάκι ① και στη συνέχεια κουμπώστε το καπάκι ②.

